

Technische fiche :

ES-C 711



Technische kenmerken			Metrisch
1.1	Fabrikant		Manitou
1.2	Naam model		ES-C 711
1.3	Stroombron		Batterij
1.4	Type operator		Meelopend
1.5	Max. capaciteit	Q	1100 kg
1.6	Lastwaartepunt	c	500 mm
1.8	Afstand van de achterzijde van de lading tot het midden van de achteras	x	157 m
1.9	Wielbasis (y)	y	940 mm
Weight			
2.1	Eigen gewicht		2300 kg
2.2	Voorasbelasting (belast) / Achterasbelasting (belast)		475 kg / 2910 kg
2.3	Gewicht vooras onbelast / achteras onbelast		1250 kg / 1050 kg
Banden			
3.1	Uitrusting banden		Polyurethaan
3.5.2	Aantal aandrijfwielen - Size of drive wheels		1 x 254x100
3.3	Number of load wheels - Size of load wheels		2 x 250x100
3.5	Aantal voorwielen / achterwielen		1 / 2
3.7	Achterwielmeter	b11	1003 mm
Dimensions			
4.1	Tilgraad van mast vooruit (graden) / achteruit (graden)	α / β	3 / 8
4.2	Standaard masthoogte laag	h1	1955 mm
4.3	Standaard mast vrije hefhoogte *	h2	1420 mm
4.4	Standaard mast hefhoogte *	h3	2840 m
4.5	Standaard masthoogte omhoog	h4	3455 m
4.9	Hoogte disselboom omhoog min. / max.	h14 / h14	1005 mm / 1405 mm
4.15	Hoogte van de vorken in laagste positie	h13	40 mm
4.19	Totale lengte	l1	2430 mm
4.20	Lengte tot voorzijde van de vorken	l2	1280 mm
4.21	Totale breedte	b1	1120 mm
4.22	Vorkgedeelte / Breedte vorken / Lengte vorken	s / e / l	35 mm x 100 mm / 1150 mm
4.24	Breedte vorkenbord	b3	750 mm
4.31	Bodemvrijheid onder de mast	m1	31 mm
4.32	Bodemvrijheid in het midden van de wielbasis	m2	52 mm
4.33	Gangpadbreedte voor pallet 1000 x 1200 dwars	Ast	2773 mm
4.34	Gangpadbreedte voor pallet 800 x 1200 in lengte	Ast	2881 mm
4.35	Draaicirkel	Wa	1305 mm
Prestatie			
5.1	Rijsnelheid (belast / onbelast)		6 km/h / 6 km/h
5.2	Hefsnelheid (belast / onbelast)		0.11 m/s / 0.20 m/s
5.3	Verlagingsnelheid belast / Verlagingsnelheid (onbelast)		0.22 m/s / 0.21 m/s
5.7	Hellingvermogen - belast / onbelast		5 % / 8 %
5.10	Bedrijfsrem		Elektrisch
Motor			
6.1	Vermogen rijmotor (S2 60 min)		2 kW
6.2	Hefmotorvermogen bij S3 15%		4 kW
6.3	Batterij volgens DIN 43531/35/36 A, B, C		DIN 43535-B
6.4	Batterij / Batterijcapaciteit		24 V - 315 Ah
6.5	Gewicht van de batterij (+/- 5%)		275 kg
7.2	Motorvermogen volgens ISO 1585		2 kW
Diverse			
8.1	Type snelheidsregeling		DC
8.4	Geluidsniveau ter hoogte van oor bestuurder gemeten/gegarandeerd		< 70 dB(A)
8.4	Geluidsniveau aan het oor van de bestuurder volgens DIN 12 053		65 dB(A)

Tekening met afmetingen

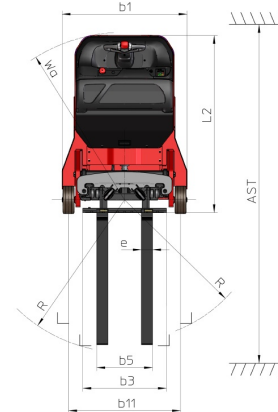
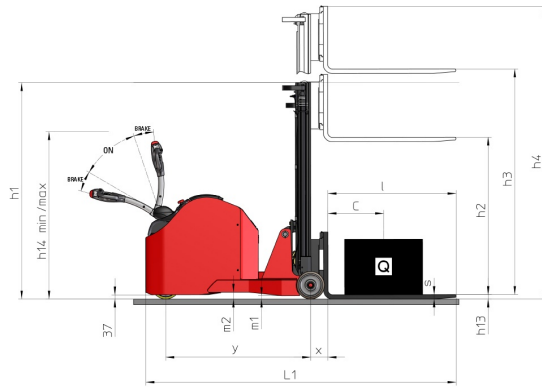

Kenmerken van de masten en restcapaciteiten

Centrale cilinder simplex		CCS 15	CCS 17
h2 - Freelift	mm	1420	1670
h1 - Hoogte mast verlaagd *	mm	1955	2205
h3 - Hefhoogte	mm	1500	1700
h4 - Hoogte uitgeschoven mast *	mm	2030	2280
Restcapaciteit zonder hulpstuk (Industrieel laaddiagram)	kg	1100	1100

Volledige zichtbaarheid duplex		FVD 29	FVD 34	FVD 38
h1 - Hoogte mast verlaagd *	mm	1955	2205	2405
h3 - Hefhoogte	mm	2900	3400	3800
h4 - Hoogte uitgeschoven mast *	mm	3460	3960	4360
Restcapaciteit zonder hulpstuk (Industrieel laaddiagram)	kg	1100	1100	1000

Vrije heffing duplex		FLD 29	FLD 34
h2 - Freelift	mm	1420	1670
h1 - Hoogte mast verlaagd *	mm	1955	2205
h3 - Hefhoogte	mm	2900	3400
h4 - Hoogte uitgeschoven mast *	mm	3460	3960
Restcapaciteit zonder hulpstuk (Industrieel laaddiagram)	kg	1100	1100

Vrije heffing triplex		FLT 42	FLT 47	FLT 54
h2 - Freelift	mm	1380	1540	1790
h1 - Hoogte mast verlaagd *	mm	1915	2075	2315
h3 - Hefhoogte	mm	4200	4700	5400
h4 - Hoogte uitgeschoven mast *	mm	4770	5250	5980
Restcapaciteit zonder hulpstuk (Industrieel laaddiagram)	kg	850	650	400

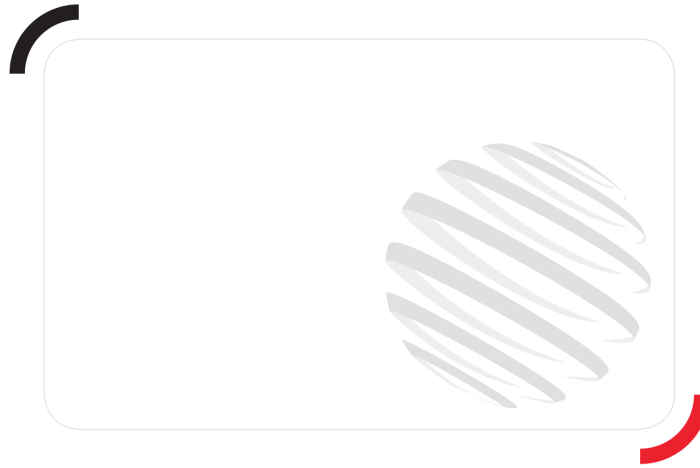

Siège Social

430 rue de l'Aubinière - 44150 Ancenis Cedex - France

Tel: +33(0)2 40 09 10 11 - Fax: +33 (0)2 40 09 10 97

www.manitou.com



Deze publicatie geeft een beschrijving van de versies en configuratiemogelijkheden van de Manitou-producten, waarvan de uitrusting kan verschillen. De afgebeelde uitrustingen in deze brochure kunnen standaard, optioneel of niet leverbaar zijn, afhankelijk van de versies. Manitou behoudt zich het recht voor om op te allen tijde en zonder voorafgaande kennisgeving de vermelde specificaties te wijzigen. De weergegeven specificaties zijn niet bindend voor de fabrikant. Voor meer bijzonderheden kunt u uw Manitou dealer raadplegen. Dit document is niet contractueel. De presentatie van de producten is niet contractueel. Specificatielijst is niet uitputtend. De logo's, evenals de visuele identiteit van de onderneming zijn eigendom van Manitou en mogen niet zonder toestemming worden gebruikt. Alle rechten voorbehouden. De foto's en schema's in deze brochure zijn bedoeld als informatie en zijn indicatief.

MANITOU BF NV - Naamloze vennootschap met raad van bestuur - Kapitaal: 39 668 399 euro - 857 802 508 RCS Nantes