

# BOUTEURS CHENILLÉS 450K/550K/650K

60–78 kW (80–104 HP)



JOHN DEERE



# Nous sommes à votre écoute.

Quand nos clients ont des choses à dire, nous les écoutons. Ainsi, quand les participants de notre Groupe de défense des clients (CAG) nous ont demandé de réduire le bruit et d'améliorer la productivité de nos bouteurs chenillés de série K, nous avons répondu avec le tout nouveau 450K qui est 16 % plus puissant que le modèle précédent. Le mode Eco qui règle le régime du moteur et de la transmission hydrostatique pour consommer jusqu'à 20 % moins de carburant dans une vaste gamme d'applications. Et le contrôle machine total (TMC) sur le module d'interrupteurs scellés pour la personnalisation facile et le contrôle fiable d'une variété de fonctions de la machine. La série K a tout pour plaire.

Spécifications	450K	450K LGP
Puissance nominale	60 kW (80 HP nets)	60 kW (80 HP nets)
Poids de base	7959 kg (17 510 lb)	8522 kg (18 752 lb)
Spécifications	550K	550K LGP
Puissance nominale	69 kW (92 HP nets)	69 kW (92 HP nets)
Poids de base	8981 kg (19 758 lb)	9544 kg (21 000 lb)
Spécifications	650K XLT	650K LGP
Puissance nominale	78 kW (104 HP nets)	78 kW (104 HP nets)
Poids de base	9691 kg (21 320 lb)	10 156 kg (22 343 lb)



# Pousse aussi les limites.

Virages en puissance. Contre-rotation des chenilles. Gestion de la puissance. Vitesse de déplacement variable à l'infini. John Deere présente depuis plus de 35 ans des attributs qui augmentent la productivité de nos boteurs chenillés. Et nos 650K, 550K et notre nouveau 450K redessiné et repensé incorporent encore plus de caractéristiques améliorant la performance, incluant le mode Eco et le contrôle machine total (TMC).

Nos moteurs diesels de Niveau 4 final (FT4) EPA/Phase IV UE respectent la réglementation sur les émissions sans y sacrifier la puissance ou le couple. Le 450K fournit 16 % plus de puissance avec un rapport puissance/poids, un couple disponible et une force à la barre plus impressionnants que sa contrepartie de la série J.

Régalez simplement la vitesse de marche maximale et le système de gestion de la puissance maintiendra automatiquement le régime et le rendement maximum du moteur sans caler ni changer de vitesse.

La contre-rotation favorise la productivité en permettant de surmonter les lourdes charges en coin et de repositionner rapidement la lame en marche. Elle permet aussi de pivoter sur place.

La gamme infiniment variable allant jusqu'à 11 km/h donne une flexibilité totale pour assortir la vitesse de marche à la charge. La vitesse de marche peut aussi être variée en fonction des applications spécifiques, des conditions du terrain ou des préférences de l'opérateur — ou limitée pour optimiser la durée du train de roulement.

1. TMC permet à l'opérateur de personnaliser le contrôle du mode et la réaction du décélérateur, la vitesse de marche avant/arrière, la modulation de la direction, les rapports de vitesse avant/arrière, et même d'enregistrer l'utilisation de la machine.

2. Le mode Eco optimise l'efficacité énergétique dans une proportion allant jusqu'à 20 % sans y sacrifier la performance, en ajustant automatiquement le régime du moteur et les réglages de la transmission en fonction de la charge.

3. Quand vous spécifiez les commandes électrohydrauliques (EH), votre boteur vous arrive prêt pour le nivellement. Notre construction à "architecture ouverte" permet d'ajouter un système de contrôle de nivellement en branchant et en calibrant tout simplement les composants, que vos préférences portent sur Trimble, Leica ou un système Topcon 3D-MC<sup>2</sup> posé en usine.



# Vos partenaires discrets.

Les bouteurs de la série K s'efforcent sans bruit de rendre la vie de vos opérateurs plus confortable et plus productive. À l'intérieur de la cabine spacieuse et bien équipée, on peut presque entendre la fatigue s'envoler. Vous découvrirez tout ce que dont ont besoin vos opérateurs pour en faire plus dans un bouteur de 450K, 550K ou 650K.

Le module d'interrupteurs scellés (SSM) permet de contrôler sans effort le démarrage sans clé et autorise des caractéristiques exclusives comme le refroidissement du turbocompresseur, l'arrêt automatique et le mode Eco. Le pavé numérique de sécurité exige un code numérique (s'il est activé) pour aider à empêcher toute utilisation non autorisée de la machine.

Le généreux débit hydraulique et le dosage précis assurent une réaction rapide et puissante de la lame et procurent une sensation naturelle qui favorise l'aptitude de l'opérateur à effectuer le nivellement.

À 75 dBA à peine, la cabine spacieuse et confortable est remarquablement silencieuse.

1. Optez pour le groupe d'éclairage sur 360 degrés pour prolonger votre journée de travail après la tombée de la nuit.
2. La construction à cabine avancée donne une meilleure vue de l'arrière et du bas de la lame, et du terrain. La vue vers l'arrière et les côtés est également dégagée.
3. Les commandes électrohydrauliques (EH) améliorent considérablement la réaction de la lame, incluant la capacité accrue du moteur hydraulique du nouveau 450K qui augmente de 50 % la performance de levage de la lame. La caractéristique de secouage pour les lames PAT permet de nettoyer automatiquement la lame au toucher d'un bouton.



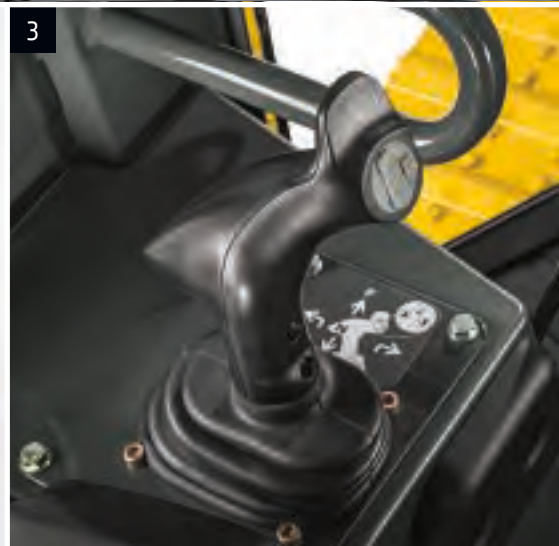







# Deere, c'est tout dire et la construction en dit long.

Conçus et fabriqués avec des outils et des techniques de fine pointe par une équipe soucieuse de la qualité dans nos installations de calibre international de Dubuque, dans l'Iowa, les bouteurs de série K regorgent de caractéristiques pour être assidus au travail. Quand vous savez comment ils sont fabriqués, vous utilisez un Deere.

Le mode Eco adapte automatiquement les réglages du régime moteur et de la transmission hydrostatique (HST) en fonction de la charge tout en maintenant la vitesse de marche, ce qui aide à optimiser l'efficacité énergétique par une marge allant jusqu'à 20 %.

La température de la transmission est surveillée en tout temps pour protéger le système HST. Si la température est trop élevée ou trop basse, un témoin lumineux s'allume et la transmission ainsi que le régime du moteur sont automatiquement réduits pour éviter tout dommage.

1. Le robuste train de roulement lubrifié et scellé est construit sans compromis pour garder ces machines au travail. Le train de roulement Maximum Life offert en option permet d'obtenir jusqu'à deux fois plus de durée des bagues pour un surcroît de durabilité dans les conditions extrêmement abrasives. Si vous voulez réduire encore plus vos frais de maintenance et d'exploitation, renseignez-vous chez le concessionnaire John Deere sur notre programme d'assurance contre l'usure du train de roulement.

2. Le ventilateur à entraînement direct du 450K et du 550K fournit un refroidissement efficace, atténue le bruit et ménage le carburant précieux. Le ventilateur à vitesse variable du 650K inclut une option d'inversion qui ne fonctionne qu'au besoin.

3. Le refroidissement exclusif du turbo-compresseur augmente sa durabilité en permettant au moteur de tourner brièvement au ralenti avant de s'arrêter. L'arrêt automatique coupe le moteur après une période d'inactivité de la machine déterminée par l'opérateur, ce qui économise le carburant et les heures de garantie.

# Chasse ouverte aux coûts d'exploitation.

Nous sommes ouverts aux idées nouvelles quand il s'agit d'améliorer la disponibilité du matériel et de réduire les coûts d'exploitation journaliers. Avec nos bouteurs de série K, vous dépenserez moins d'énergie et d'argent pour vous préparer au travail — et vous passerez plus de temps sur le chantier.

1. Le fonctionnement et l'état du filtre d'échappement sont indiqués par des icônes et des affichages à l'écran. Le moniteur diagnostique fournit aussi des messages clairs facilitant le dépannage des anomalies.
2. Le système d'évacuation rapide des liquides offert en option contribue à accélérer la maintenance. Les intervalles de vidange de 500 heures pour l'huile à moteur et de 2000 heures pour le liquide hydraulique et de transmission réduisent le chômage machine et les dépenses.
3. L'autoralehti réduit le régime du moteur quand le bouteur est immobile, ce qui aide à atténuer le bruit du chantier et à ménager le carburant précieux. L'opérateur peut programmer l'entrée en fonction de l'autoralehti par tranches allant de 5 secondes à 15 minutes.

Les améliorations apportées à l'entretien du 550K et du 650K incluent un nouveau réservoir de carburant composite, des canalisations diagnostiques redessinées avec capteurs de pression, et un logiciel d'unité de contrôle de transmission John Deere.

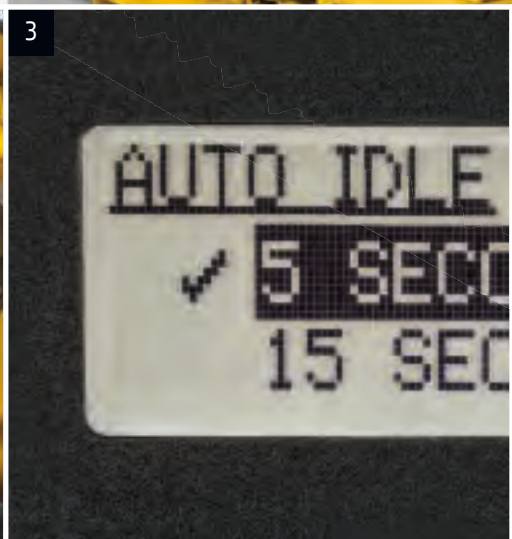
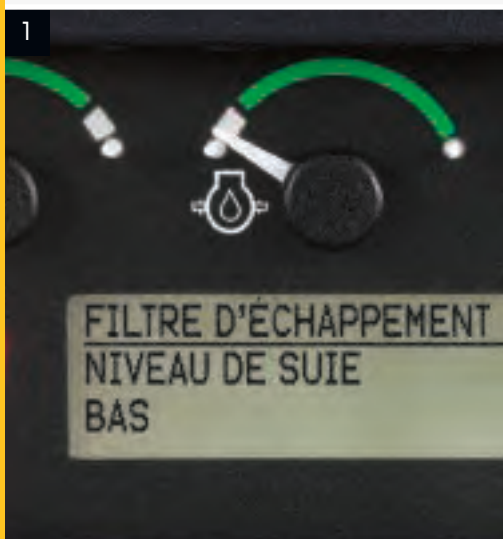



John Deere WorkSight™ est une suite exclusive de solutions de télématique qui augmentent le temps de disponibilité tout en abaissant les coûts d'exploitation. Au cœur de cette technologie, le contrôle machine JDLink™ Ultimate fournit des données en temps réel et des pronostics de santé qui suggèrent les solutions de maintenance pouvant réduire les arrêts coûteux. La capacité diagnostique à distance permet à votre concessionnaire de lire les codes, d'enregistrer les données de performance, et même d'effectuer une mise à jour logicielle sans avoir à se rendre sur votre chantier.

Axée sur John Deere WorkSight, la Disponibilité Ultime est une solution de soutien personnalisable offerte en exclusivité par votre concessionnaire John Deere. Cette offre flexible maximise la disponibilité de l'équipement grâce aux caractéristiques standard de John Deere WorkSight qui peuvent aider à prévenir les pannes futures et à accélérer les réparations, le cas échéant. En plus des caractéristiques de base de John Deere WorkSight, nos concessionnaires travailleront avec vous pour créer un groupe de disponibilité répondant aux besoins spécifiques de votre machine, votre parc, votre projet ou votre entreprise, incluant les accords de maintenance et de réparation personnalisés, de disponibilité des pièces sur place, les garanties prolongées, l'échantillonnage des liquides, les garanties de temps de réponse, et plus encore.

Les intervalles de service de la cendre pour le filtre à particules diesel (DPF) sont basés sur l'état, ce qui signifie que la machine avertit l'opérateur avant que le service soit requis. De façon typique, le service de la cendre n'est pas nécessaire avant la première remise en état du moteur. Le genre d'application, les pratiques normales de maintenance, et le type d'huile lubrifiante auront un rapport sur les intervalles de service de la cendre.

# 450K

<b>Moteur</b>	<b>450K / 450K LGP</b>
<b>Type de lame</b>	Lame à réglage d'angle (PAT)
Fabricant et modèle	John Deere PowerTech™ PWS 4045
Norme sur émissions hors route	Niveau 4 final E A/Phase IV UE
Cylindrée	4,5 L (276 po <sup>3</sup> )
Puissance nominale SAE nette	60 kW (80 HP) à 2200 tr/mn
Couple net maximum	354 Nm (261 pi-lb) à 1400 tr/mn
Aspiration	Turbocompresseur et refroidisseur d'air de suralimentation
Épurateur d'air	Réservoir sec à deux éléments à évacuateur tangentiel

<b>Refroidissement</b>	
Type	Ventilateur soufflant à entraînement direct
Niveau de protection du liquide de refroidissement	-37 degrés C (-34 degrés F)
Radiateur du moteur	8,47 ailettes par po

## Groupe motopropulseur

<b>Transmission</b>	Entraînement hydrostatique (HST) automatique à double sentier ; caractéristique de détection de charge adaptant automatiquement la vitesse et la puissance aux conditions variables ; chaque chenille contrôlée individuellement est entraînée par une pompe à piston à cylindrée variable et un moteur ; boutons de sélection de vitesse de marche sur levier de commande de direction et de sens de marche ; sélection indépendante de rapports de vitesse de marche arrière de 100 %, 115 % ou 130 % de la vitesse de marche avant ; contrôle de vitesse de marche par pédale de décélérateur jusqu'à l'arrêt
Décompression du système	34 887 kPa (5060 lb/po <sup>2</sup> )
Vitesse de déplacement	

Avant et arrière	8,0 km/h (5,0 mi/h)
Maximale (en option)	9,7 km/h (6,0 mi/h)

<b>Direction</b>	Direction, vitesse, sens de marche et contre-rotation par levier unique ; virage en puissance et vitesse de chenilles infiniment variable pour une manœuvrabilité illimitée et un summum de contrôle ; la direction HST élimine les freins et les embrayages de direction
------------------	---

<b>Transmissions finales</b>	Transmissions finales à triple réduction montées indépendamment des châssis des chenilles et des châssis de poussée pour l'isolation des charges de choc
Rapport total	48,4 à 1

<b>Effort à la barre</b>	
Maximum	122 kN (27 500 lb)
À 1,9 km/h (1,2 mi/h)	80 kN (17 900 lb)
À 3,2 km/h (2,0 mi/h)	48 kN (10 900 lb)

<b>Freins</b>	
---------------	--

Service	Le freinage HST (dynamique) immobilise la machine quand le levier de contrôle de sens de marche est mis au point mort ou quand le décélérateur est enfoncé au cran d'arrêt
---------	--

Stationnement	Serrée par ressort, à desserrage hydraulique, la caractéristique exclusive de sécurité serre automatiquement les freins humides à disques multiples à l'arrêt du moteur, si l'opérateur appuie sur la pédale de décélérateur jusqu'en position de frein, si la machine est au point mort pendant 3 secondes (avec un mouvement détecté) ou si le levier de blocage de stationnement est en position de stationnement ; la machine ne peut pas être conduite si le frein est serré, ce qui réduit l'usure ou le besoin d'ajustement
---------------	--

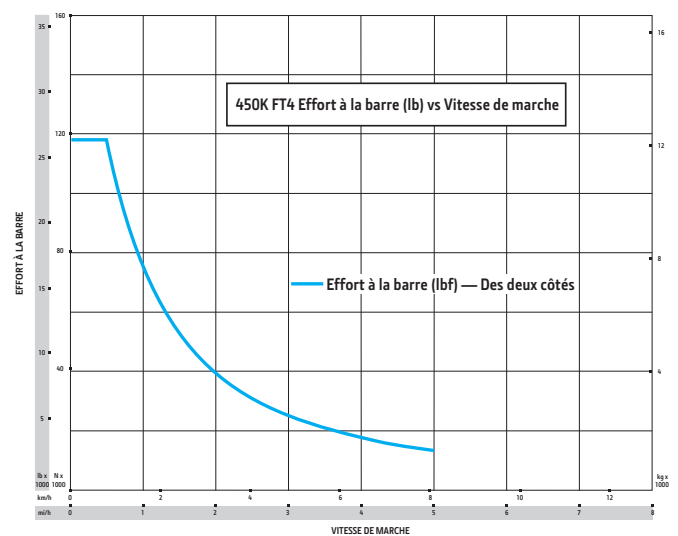

## Système hydraulique

Type	Circuit hydraulique à centre ouvert avec pompe à engrenages à débit constant
Cylindrée de la pompe	36,4 cm <sup>3</sup>
Décompression du système	20 684 kPa (3000 lb/po <sup>2</sup> )
Débit maximum, ralenti rapide à vide	80 L/mn (21 gal./mn)
Commande	Levier à 3 fonctions à barre en T à action directe avec fonction d'angle par bouton poussoir



<b>Système électrique</b>	<b>450K / 450K LGP</b>	
<b>Type de lame</b>	<i>Lame à réglage d'angle (PAT)</i>	
Voltage	24 volts	
Capacité		
Batterie	950 CCA	
Réserve	190 mn	
Ampérage de l'alternateur		
Cabine	100 ampères	
Pavillon	100 ampères	
Phares	Sur calandre (2), à l'arrière (2) et réflecteurs arrière (2)	
<b>Train de roulement</b>	<b>450K</b>	<b>450K LGP</b>
<b>Type de lame</b>	<i>PAT</i>	<i>PAT</i>
<b>Chenilles</b>	Le train de roulement Dura Trax™ de John Deere a de gros composants trempés à coeur et traités thermiquement ; les goupilles et les bagues sont scellées à vie ; les rouleaux et les galets sont scellés et lubrifiés en permanence ; les couvre-bâts de chenille pleine longueur réduisent l'accumulation de matière et facilitent le nettoyage	
Écartement des chenilles	1448 mm (57 po)	1651 mm (65 po)
Largeur des crampons	406 mm (16 po)	610 mm (24 po)
Chaîne	Étanche et lubrifié	
Patins, de chaque côté	40 standard et Extended Life ; 37 Maximum Life	40 standard et Extended Life ; 37 Maximum Life
Rouleaux de chenille, de chaque côté	6	6
Longueur des chenilles au sol	2184 mm (86 po)	2184 mm (86 po)
Surface de contact au sol	17 755 cm <sup>2</sup> (2752 po <sup>2</sup> )	26 632 cm <sup>2</sup> (4128 po <sup>2</sup> )
Pression au sol	43,9 kPa (6,4 lb/po <sup>2</sup> )	31,3 kPa (4,5 lb/po <sup>2</sup> )
Pas des chenilles	160 mm (6,3 po) standard / 171 mm (6,7 po) Maximum Life	
<b>Poste de conduite</b>	<b>450K / 450K LGP</b>	
ROPS (ISO 3471 – 2008) et FOPS (ISO 3449 – 2005)		
<b>Données de service</b>		
<b>Contenances</b>		
Réservoir de carburant avec bouchon verrouillable	202 L (53,45 gal.)	
Réservoir de liquide d'échappement diesel (DEF)	11,8 L (3,1 gal.)	
Système de refroidissement avec réservoir de récupération	21,1 L (5,6 gal.)	
Huile moteur avec filtre	19 L (20 ptes)	
Réservoir hydraulique/HST (réservoir commun) et filtr	100 L (26,42 gal.)	
Transmission finale (par t acteur)	17 L (4,6 gal.)	
<b>Poids en ordre de marche</b>	<b>450K</b>	<b>450K LGP</b>
<b>Type de lame</b>	<i>PAT</i>	<i>PAT</i>
<i>Poids de base (avec équipement standard, structure de protection antiretourneement [ROPS], réservoir de carburant plein et un opérateur de 79 kg [175 lb])</i>	7959 kg (17 510 lb)	8522 kg (18 752 lb)
<b>Composants optionnels</b>		
Cabine avec appareil de mise sous pression et chauffelette/climatiseur	306 kg (675 lb)	306 kg (675 lb)
Pavillon ROPS		
Chaufferette	12 kg (26 lb)	12 kg (26 lb)
Grillages avant et de porte	81 kg (179 lb)	81 kg (179 lb)
Grillage arrière	34 kg (76 lb)	34 kg (76 lb)
Grillage latéral	43 kg (94 lb)	43 kg (94 lb)
Protège-branches (pavillon ROPS et cabine)	95 kg (209 lb)	95 kg (209 lb)
Contrepoids		
Avant	109 kg (240 lb)	109 kg (240 lb)
Arrière	150 kg (330 lb)	150 kg (330 lb)
Attelage de récupération	23 kg (50 lb)	23 kg (50 lb)
Barre d'attelage rigide allongée	33 kg (72 lb)	33 kg (72 lb)
Treuil	652 kg (1437 lb)	652 kg (1437 lb)
Guide-câble, 4 rouleaux	85 kg (187 lb)	85 kg (187 lb)
Pare-pierres pleine longueur	117 kg (257 lb)	131 kg (288 lb)
Train de roulement Maximum Life	88 kg (193 lb)	132 kg (290 lb)
Patins de chenilles		
457 mm (18 po)	De base	—
610 mm (24 po)	—	De base

Dimensions de la machine		450K / 450K LGP
A	Hauteur hors tout au toit	2799 mm (9 pi 2 po)
B	Profondeur de pénétration avec patin à simple crampon	49 mm (1,9 po)
C	Garde au sol dans la terre	329 mm (13 po)
D	Longueur hors tout	4016 mm (158 po) (13 pi 2 po)
E	Hauteur de levage de la lame	772 mm (30,4 po)
F	Profondeur de creusage de la lame	528 mm (20,8 po)
G	Angle de coupe de la lame, réglable	52 à 60 degrés

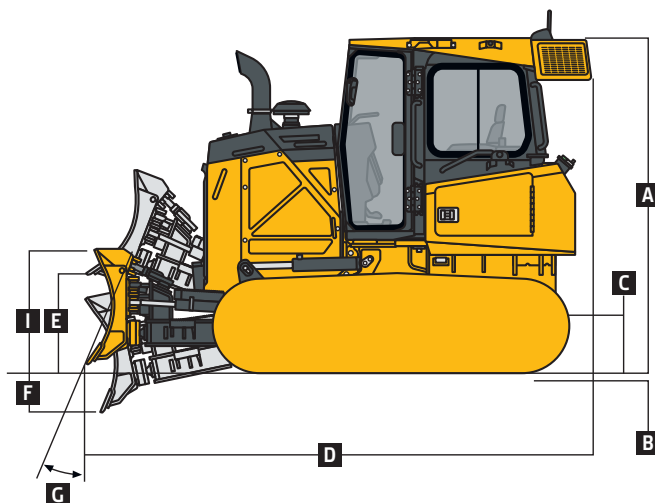

450K / 450K LGP AVEC LAME À RÉGLAGE D'ANGLE (PAT)

Dimensions de la machine (suite)		450K	450K LGP
Type de lame		PAT	PAT
<b>Droite</b>			
H	Largeur de lame	2464 mm (97 po) (8 pi 1 po)	2921 mm (115 po) (9 pi 7 po)
I	Hauteur de la lame	955 mm (3 pi 2 po)	955 mm (3 pi 2 po)
	Capacité SAE	1,6 m <sup>3</sup> (2,1 vg <sup>3</sup> )	2,0 m <sup>3</sup> (2,6 vg <sup>3</sup> )
	Poids	494 kg (1090 lb)	628 kg (1385 lb)
	Poids de l'assemblage de châssis en C (sans la lame)	330 kg (727 lb)	330 kg (727 lb)
J	Angle de lame	25,4 degrés	25,4 degrés
K	Largeur hors tout avec lame en angle	2225 mm (7 pi 4 po)	2639 mm (8 pi 8 po)
L	Inclinaison de la lame (par cric)	338 mm (13,3 po)	399 mm (15,7 po)
M	Portée de coupe	56 mm (2,2 po)	58,4 mm (2,2 po)
N	Largeur sur chenilles	1854 mm (6 pi 1 po)	2261 mm (7 pi 5 po)
O	Portée de rejet	318 mm (12,5 po)	320 mm (12,6 po)
<b>Droite (option)</b>			
H	Largeur de lame	2921 mm (115 po) (9 pi 7 po)	3150 mm (124 po) (10 pi 4 po)
I	Hauteur de la lame	955 mm (3 pi 2 po)	894 mm (35 po)
	Capacité SAE	2,0 m <sup>3</sup> (2,6 vg <sup>3</sup> )	1,9 m <sup>3</sup> (2,5 vg <sup>3</sup> )
	Poids	628 kg (1385 lb)	631 kg (1391 lb)
	Poids de l'assemblage de châssis en C (sans la lame)	330 kg (727 lb)	330 kg (727 lb)
J	Angle de lame	25,4 degrés	25,4 degrés
K	Largeur hors tout avec lame en angle	2639 mm (8 pi 8 po)	2845 mm (9 pi 4 po)
L	Inclinaison de la lame (par cric)	399 mm (15,7 po)	429 mm (16,9 po)
M	Portée de coupe	262 mm (10,3 po)	163 mm (6,4 po)
N	Largeur sur chenilles	1854 mm (6 pi 1 po)	2261 mm (7 pi 5 po)
O	Portée de rejet	523 mm (20,6 po)	424 mm (17,0 po)

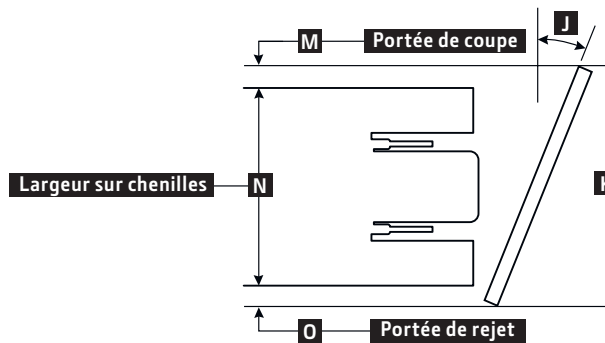
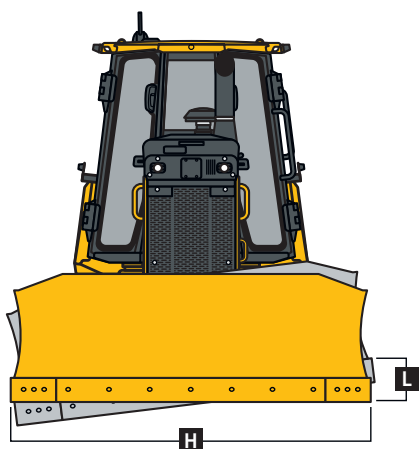

**Défonceuse arrière 450K / 450K LGP**

Type de lame PAT

Défonceuse parallélogramme robuste, 5 porte-tiges et 3 dents

Poids 981 kg (2163 lb)

P Pénétration maximale 508 mm (20 po)

Q Dégagement maximal sous la pointe 508 mm (20 po)

R Longueur hors tout, abaissée 1450 mm (57 po) (4 pi 9 po)

R<sup>l</sup> Longueur hors tout, relevée 1015 mm (40 po) (3 pi 4 po)

S Largeur totale de poutre 1830 mm (6 pi 0 po)

T Angle de pente (relevée) 40 degrés

U Largeur de défonçage 1670 mm (5 pi 6 po)

V Distance entre les tiges 806 mm (32 po)

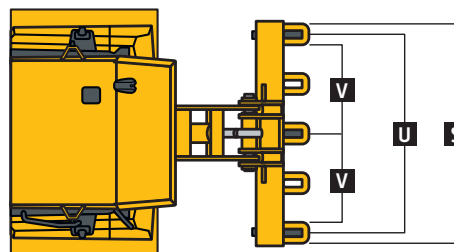
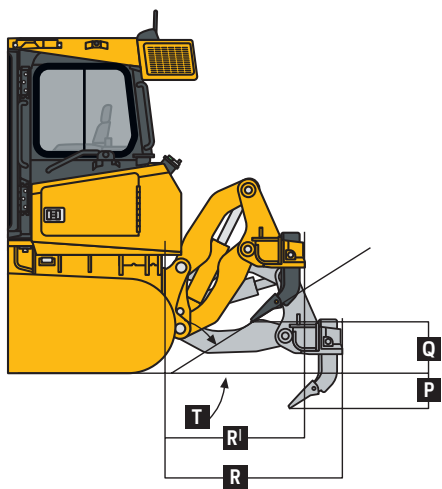

# 550K

<b>Moteur</b>	<b>550K / 550K LGP</b>
<b>Type de lame</b>	Lame à réglage d'angle (PAT)
Fabricant et modèle	John Deere PowerTech™ PWS 4045
Norme sur émissions hors route	Niveau 4 final E A/Phase IV UE
Cylindrée	4,5 L (276 po <sup>3</sup> )
Puissance nominale SAE nette	69 kW (92 HP) à 2200 tr/mn
Couple net maximum	420 Nm (310 pi-lb) à 1400 tr/mn
Aspiration	Turbocompresseur et refroidisseur d'air de suralimentation
Épurateur d'air	Réservoir sec à deux éléments à évacuateur tangentiel

<b>Refroidissement</b>	
Type	Ventilateur soufflant à ent aînement direct
Niveau de protection du liquide de refroidissement	-37 degrés C (-34 degrés F)
Radiateur du moteur	8,47 ailettes par po

## Groupe motopropulseur

<b>Transmission</b>	Entraînement hydrostatique (HST) automatique à double sentier ; caractéristique de détection de charge adaptant automatiquement la vitesse et la puissance aux conditions variables ; chaque chenille contrôlée individuellement est entraînée par une pompe à piston à cylindrée variable et un moteur ; boutons de sélection de vitesse de marche sur levier de commande de direction et de sens de marche ; sélection indépendante de rapports de vitesse de marche arrière de 100 %, 115 % ou 130 % de la vitesse de marche avant ; contrôle de vitesse de marche par pédale de décélérateur jusqu'à l'arrêt
Décompression du système	38 741 kPa (5619 lb/po <sup>2</sup> )

<b>Vitesse de déplacement</b>	
Avant et arrière	8,0 km/h (5,0 mi/h)
Maximale (en option)	9,7 km/h (6,0 mi/h)

<b>Direction</b>	Direction, vitesse, sens de marche et contre-rotation par levier unique ; virage en puissance et vitesse de chenilles infiniment variable pour une manoeuvrabilité illimitée et un summum de contrôle ; la direction HST élimine les freins et les embrayages de direction
------------------	--

<b>Transmissions finales</b>	Transmissions finales à triple réduction montées indépendamment des châssis des chenilles et des châssis de poussée pour l'isolation des charges de choc
Rapport total	48,4 à 1

<b>Effort à la barre</b>	
Maximum	134 kN (30 000 lb)
À 1,9 km/h (1,2 mi/h)	94 kN (21 100 lb)
À 3,2 km/h (2,0 mi/h)	58 kN (13 100 lb)

<b>Freins</b>	
Service	Le freinage HST (dynamique) immobilise la machine quand le levier de contrôle de sens de marche est mis au point mort ou quand le décélérateur est enfoncé au cran d'arrêt

Stationnement	Serrée par ressort, à desserrage hydraulique, la caractéristique exclusive de sécurité serre automatiquement les freins humides à disques multiples à l'arrêt du moteur, si l'opérateur appuie sur la pédale de décélérateur jusqu'en position de frein, si la machine est au point mort pendant 3 secondes (avec un mouvement détecté) ou si le levier de blocage de stationnement est en position de stationnement ; la machine ne peut pas être conduite si le frein est serré, ce qui réduit l'usure ou le besoin d'ajustement
---------------	--

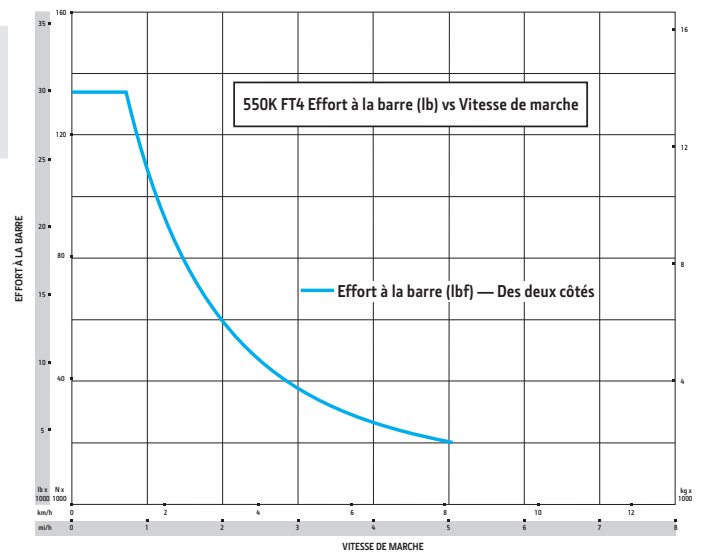

<b>Système hydraulique</b>	
Type	Circuit hydraulique à centre ouvert avec pompe à engrenages à débit constant
Cylindrée de la pompe	36,4 cm <sup>3</sup>
Décompression du système	20 684 kPa (3000 lb/po <sup>2</sup> )
Débit maximum, ralenti rapide à vide	80 L/mn (21 gal./mn)
Commande	Levier à 3 fonctions à barre en T à action directe avec fonction d'angle par bouton poussoir





<b>Système électrique</b>	<b>550K / 550K LGP</b>	
<b>Type de lame</b>	<i>Lame à réglage d'angle (PAT)</i>	
Voltage	24 volts	
Capacité		
Batterie	950 CCA	
Réserve	190 mn	
Ampérage de l'alternateur		
Cabine	100 ampères	
Pavillon	100 ampères	
Phares	Sur calandre (2), à l'arrière (2) et réflecteurs arrière (2)	
<b>Train de roulement</b>	<b>550K</b>	<b>550K LGP</b>
<b>Type de lame</b>	<i>PAT</i>	<i>PAT</i>
<b>Chenilles</b>	Le train de roulement Dura Trax™ de John Deere a de gros composants trempés à coeur et traités thermiquement ; les goupilles et les bagues sont scellées à vie ; les rouleaux et les galets sont scellés et lubrifiés en permanence ; les couvre-bâtis de chenille pleine longueur réduisent l'accumulation de matière et facilitent le nettoyage	
Écartement des chenilles	1549 mm (61 po)	1753 mm (69 po)
Largeur des crampons	457 mm (18 po)	610 mm (24 po)
Chaîne	Étanche et lubrifié	
Patins, de chaque côté	40 standard et Extended Life ; 37 Maximum Life	
Rouleaux de chenille, de chaque côté	6	
Longueur des chenilles au sol	2184 mm (86 po)	2184 mm (86 po)
Surface de contact au sol	19 974 cm <sup>2</sup> (3096 po <sup>2</sup> )	26 632 cm <sup>2</sup> (4128 po <sup>2</sup> )
Pression au sol	44,1 kPa (6,4 lb/po <sup>2</sup> )	35,2 kPa (5,1 lb/po <sup>2</sup> )
Pas des chenilles	160 mm (6,3 po) standard et Extended Life / 171 mm (6,7 po) Maximum Life	
<b>Poste de conduite</b>	<b>550K / 550K LGP</b>	
ROPS (ISO 3471 – 2008) et FOPS (ISO 3449 – 2005)		
<b>Données de service</b>		
<b>Contenances</b>		
Réservoir de carburant avec bouchon verrouillable	202 L (53,45 gal.)	
Réservoir de liquide d'échappement diesel (DEF)	11,8 L (3,1 gal.)	
Système de refroidissement avec réservoir de récupération	21,1 L (5,6 gal.)	
Huile moteur avec filtre	19 L (20 ptes)	
Réservoir hydraulique/HST (réservoir commun) et filtr	100 L (26,42 gal.)	
Transmission finale (par t acteur)	17 L (4,6 gal.)	
<b>Poids en ordre de marche</b>	<b>550K</b>	<b>550K LGP</b>
<b>Type de lame</b>	<i>PAT</i>	<i>PAT</i>
<i>Poids de base (avec équipement standard, structure de protection antiretourneement [ROPS], réservoir de carburant plein et un opérateur de 79 kg [175 lb])</i>	8981 kg (19 758 lb)	9544 kg (21 000 lb)
<b>Composants optionnels</b>		
Cabine avec appareil de mise sous pression et chauffelette/climatiseur	306 kg (675 lb)	306 kg (675 lb)
Pavillon ROPS		
Chauffelette	39 kg (85 lb)	39 kg (85 lb)
Grillages avant et de porte	81 kg (179 lb)	81 kg (179 lb)
Grillage arrière	34 kg (76 lb)	34 kg (76 lb)
Grillage latéral	43 kg (94 lb)	43 kg (94 lb)
Protège-branches (pavillon ROPS et cabine)	95 kg (209 lb)	95 kg (209 lb)
Contrepoids		
Avant	109 kg (240 lb)	109 kg (240 lb)
Arrière	150 kg (330 lb)	150 kg (330 lb)
Attelage de récupération	23 kg (50 lb)	23 kg (50 lb)
Barre d'attelage rigide allongée	33 kg (72 lb)	33 kg (72 lb)
Treuil	652 kg (1437 lb)	652 kg (1437 lb)
Guide-câble, 4 rouleaux	85 kg (187 lb)	85 kg (187 lb)
Pare-pierres pleine longueur	128 kg (282 lb)	128 kg (282 lb)
Train de roulement Maximum Life	258 kg (569 lb)	258 kg (569 lb)
Patins de chenilles		
457 mm (18 po)	De base	—
610 mm (24 po)	—	De base

Dimensions de la machine		550K / 550K LGP
A	Hauteur hors tout au toit	2799 mm (9 pi 2 po)
B	Profondeur de pénétration avec patin à simple crampon	49 mm (1,9 po)
C	Garde au sol dans la terre	329 mm (13 po)
D	Longueur hors tout	4016 mm (158 po) (13 pi 2 po)
E	Hauteur de levage de la lame	772 mm (30,4 po)
F	Profondeur de creusage de la lame	523 mm (20,6 po)
G	Angle de coupe de la lame, réglable	52 à 60 degrés

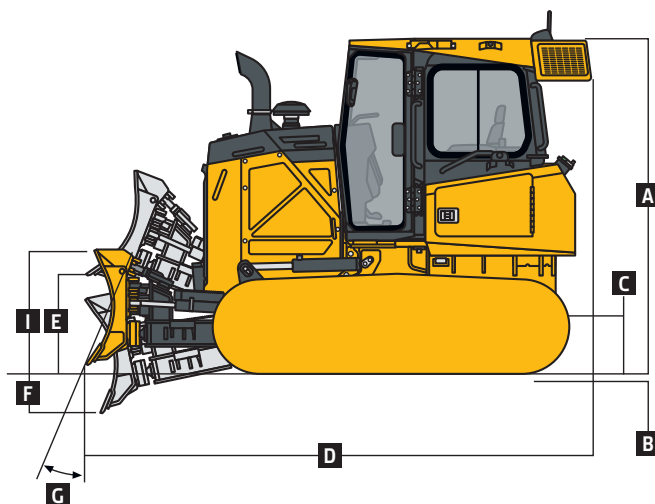

550K / 550K LGP AVEC LAME À RÉGLAGE D'ANGLE (PAT)

Dimensions de la machine (suite)		550K	550K LGP
Type de lame		PAT	PAT
<b>Droite</b>			
H	Largeur de lame	2667 mm (105 po) (8 pi 9 po)	2921 mm (115 po) (9 pi 7 po)
I	Hauteur de la lame	955 mm (3 pi 2 po)	955 mm (3 pi 2 po)
	Capacité SAE	1,8 m <sup>3</sup> (2,4 vg <sup>3</sup> )	2,0 m <sup>3</sup> (2,6 vg <sup>3</sup> )
	Poids	603 kg (1330 lb)	628 kg (1385 lb)
	Poids de l'assemblage de châssis en C (sans la lame)	399 kg (879 lb)	399 kg (879 lb)
J	Angle de lame	22,2 degrés	22,2 degrés
K	Largeur hors tout avec lame en angle	2469 mm (8 pi 1 po)	2705 mm (8 pi 11 po)
L	Inclinaison de la lame (par cric)	363 mm (14,3 po)	399 mm (15,7 po)
M	Portée de coupe	117 mm (4,6 po)	56 mm (2,2 po)
N	Largeur sur chenilles	2007 mm (6 pi 7 po)	2362 mm (7 pi 9 po)
O	Portée de rejet	345 mm (18,3 po)	287 mm (11 po)
<b>Droite (option)</b>			
H	Largeur de lame	2921 mm (115 po) (9 pi 7 po)	3150 mm (124 po) (10 pi 4 po)
I	Hauteur de la lame	955 mm (3 pi 2 po)	894 mm (35 po)
	Capacité SAE	2,0 m <sup>3</sup> (2,6 vg <sup>3</sup> )	1,9 m <sup>3</sup> (2,5 vg <sup>3</sup> )
	Poids	628 kg (1385 lb)	631 kg (1391 lb)
	Poids de l'assemblage de châssis en C (sans la lame)	399 kg (879 lb)	399 kg (879 lb)
J	Angle de lame	22,2 degrés	22,2 degrés
K	Largeur hors tout avec lame en angle	2705 mm (8 pi 11 po)	2916 mm (9 pi 7 po)
L	Inclinaison de la lame (par cric)	399 mm (15,7 po)	429 mm (16,9 po)
M	Portée de coupe	234 mm (9,2 po)	163 mm (6,4 po)
N	Largeur sur chenilles	2007 mm (6 pi 7 po)	2464 mm (8 pi 1 po)
O	Portée de rejet	465 mm (18,3 po)	391 mm (15,4 po)

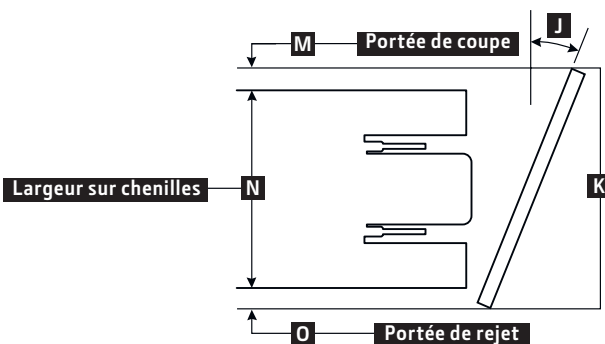
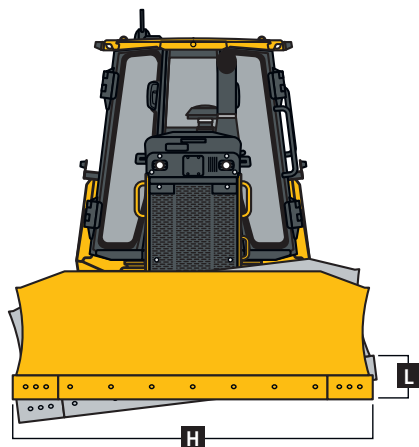

## Défonceuse arrière

550K / 550K LGP

## Type de lame

PAT

Défonceuse parallélogramme robuste, 5 porte-tiges et 3 dents

Poids 981 kg (2163 lb)

P Pénétration maximale 508 mm (20 po)

Q Dégagement maximal sous la pointe 508 mm (20 po)

R Longueur hors tout, abaissée 1450 mm (57 po) (4 pi 9 po)

R<sup>l</sup> Longueur hors tout, relevée 1015 mm (40 po) (3 pi 4 po)

S Largeur totale de poutre 1830 mm (6 pi 0 po)

T Angle de pente (relevée) 40 degrés

U Largeur de défonçage 1670 mm (5 pi 6 po)

V Distance entre les tiges 806 mm (32 po)

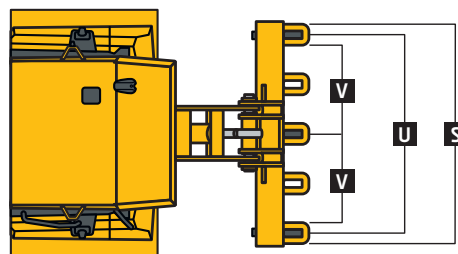
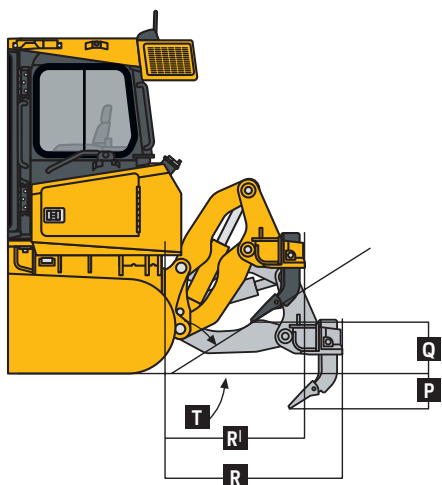

# 650K

<b>Moteur</b>	<b>650K XLT / 650K LGP</b>
<b>Type de lame</b>	Lame à réglage d'angle (PAT)
Fabricant et modèle	John Deere PowerTech™ PWS 4045
Norme sur émissions hors route	Niveau 4 FINAL EPA/Phase IV UE
Cylindrée	4,5 L (276 po <sup>3</sup> )
Puissance nominale SAE nette	78 kW (104 HP) à 2200 tr/mn
Couple net maximum	475 Nm (350 pi-lb) à 1400 tr/mn
Aspiration	Turbocompresseur et refroidisseur d'air de suralimentation
Épurateur d'air	Réservoir sec à deux éléments à évacuateur tangentiel
<b>Refroidissement</b>	
Type	Ventilateur aspirant à vitesse variable avec fonction d'inversion en option
Niveau de protection du liquide de refroidissement	-37 degrés C (-34 degrés F)
Radiateur du moteur	10 ailettes par po
<b>Groupe motopropulseur</b>	
<b>Transmission</b>	Entraînement hydrostatique (HST) automatique à double sentier ; caractéristique de détection de charge adaptant automatiquement la vitesse et la puissance aux conditions variables ; chaque chenille contrôlée individuellement est entraînée par une pompe à piston à cylindrée variable et un moteur ; boutons de sélection de vitesse de marche sur levier de commande de direction et de sens de marche ; sélection indépendante de rapports de vitesse de marche arrière de 100 %, 115 % ou 130 % de la vitesse de marche avant ; contrôle de vitesse de marche par pédale de décélérateur jusqu'à l'arrêt
Décompression du système	42 692 kPa (6192 lb/po <sup>2</sup> )
Vitesse de déplacement	
Avant et arrière	8,0 km/h (5,0 mi/h)
Maximale (en option)	9,7 km/h (6,0 mi/h)
<b>Direction</b>	Direction, vitesse, sens de marche et contre-rotation par levier unique ; virage en puissance et vitesse de chenilles infiniment variable pour une manoeuvre agilité illimitée et un summum de contrôle ; la direction hydrostatique HST élimine les freins et les embrayages de direction
<b>Transmissions finales</b>	Transmissions finales à triple réduction montées indépendamment des châssis des chenilles et des châssis de poussée pour l'isolation des charges de choc
Rapport total	52,13 à 1
<b>Effort à la barre</b>	
Maximum	148 kN (33 600 lb)
À 1,9 km/h (1,2 mi/h)	108 kN (24 200 lb)
À 3,2 km/h (2,0 mi/h)	69 kN (15 600 lb)
<b>Freins</b>	
Service	Le freinage HST (dynamique) immobilise la machine quand le levier de contrôle de sens de marche est mis au point mort ou quand le décélérateur est enfoncé au cran d'arrêt.
Stationnement	Serrée par ressort, à desserrage hydraulique, la caractéristique exclusive de sécurité serre automatiquement les freins humides à disques multiples à l'aide du moteur, si l'opérateur appuie sur la pédale de décélérateur jusqu'en position de frein, si la machine est au point mort pendant 3 secondes (avec un mouvement détecté) ou si le levier de blocage de stationnement est en position de stationnement ; la machine ne peut pas être conduite si le frein est serré, ce qui réduit l'usure ou le besoin d'ajustement.
<b>Système hydraulique</b>	
Type	Circuit hydraulique à centre ouvert avec pompe à engrenages à débit constant
Cylindrée de la pompe	36,4 cm <sup>3</sup>
Décompression du système	20 684 kPa (3000 lb/po <sup>2</sup> )
Débit maximum, ralenti rapide à vide	80 L/mn (21 gal./mn)
Commande	Levier à 3 fonctions à barre en T à action directe avec fonction d'angle par bouton poussoir

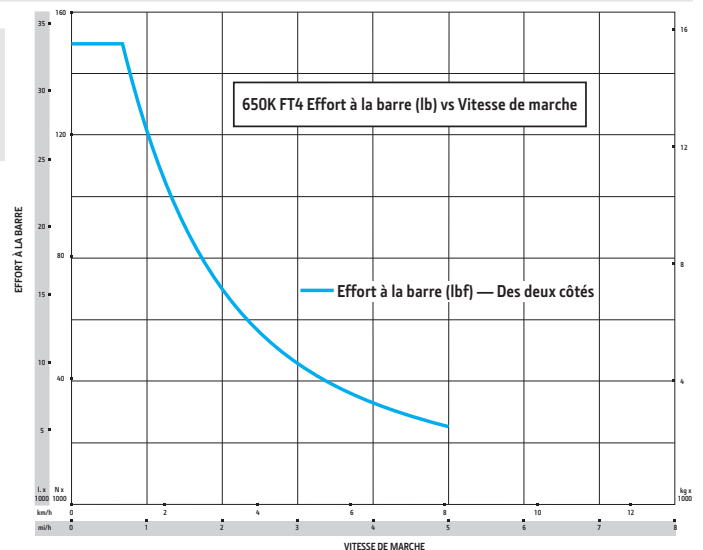



<b>Système électrique</b>	<b>650K XLT / 650K LGP</b>	
<b>Type de lame</b>	PAT	
Voltage	24 volts	
Capacité		
Batterie	950 CCA	
Réserve	190 mn	
Ampérage de l'alternateur		
Cabine	100 ampères	
Pavillon	100 ampères	
Phares	Sur calandre (2), à l'arrière (2) et réflecteurs arrière (2)	
<b>Train de roulement</b>	<b>650K XLT</b>	<b>650K LGP</b>
<b>Type de lame</b>	PAT	PAT
<b>Chenilles</b>	Le train de roulement Dura Trax™ de John Deere a de gros composants trempés à coeur et traités thermiquement ; les goupilles et les bagues sont scellées à vie ; les rouleaux et les galets sont scellés et lubrifiés en permanence ; les couvre-bâtis de chenille pleine longueur réduisent l'accumulation de matière et facilitent le nettoyage	
Écartement des chenilles	1550 mm (61 po)	1750 mm (69 po)
Largeur des crampons	457 mm (18 po)	711 mm (28 po)
Chaîne	Étanche et lubrifié	Étanche et lubrifié
Patins, de chaque côté	40	40
Rouleaux de chenille, de chaque côté	7	7
Longueur des chenilles au sol	2349 mm (92 po)	2349 mm (92 po)
Surface de contact au sol	21 479 cm <sup>2</sup> (3329 po <sup>2</sup> )	33 412 cm <sup>2</sup> (5179 po <sup>2</sup> )
Pression au sol	44,1 kPa (6,4 lb/po <sup>2</sup> )	29,6 kPa (4,3 lb/po <sup>2</sup> )
Pas des chenilles	171 mm (6,7 po)	171 mm (6,7 po)
<b>Poste de conduite</b>	<b>650K XLT / 650K LGP</b>	
ROPS (ISO 3471 – 2008) et FOPS (ISO 3449 – 2005)		
<b>Données de service</b>		
<b>Contenances</b>		
Réservoir de carburant avec bouchon verrouillable	202 L (53,45 gal.)	
Réservoir de liquide d'échappement diesel (DEF)	11,8 L (3,1 gal.)	
Système de refroidissement avec réservoir de récupération	21,1 L (5,6 gal.)	
Huile moteur avec filtre	19 L (20 ptes)	
Réservoir hydraulique/HST (réservoir commun) et filtr	100 L (26,42 gal.)	
Transmission finale (par t acteur)	17 L (4,6 gal.)	
<b>Poids en ordre de marche</b>	<b>650K XLT</b>	<b>650K LGP</b>
<b>Type de lame</b>	PAT	PAT
<i>Poids de base (avec équipement standard, structure de protection antiretourneement [ROPS], réservoir de carburant plein et un opérateur de 79 kg [175 lb])</i>	9691 kg (21 320 lb)	10 156 kg (22 343 lb)
<b>Composants optionnels</b>		
Cabine avec appareil de mise sous pression et chauffetterette/climatiseur	306 kg (675 lb)	306 kg (675 lb)
Pavillon ROPS		
Chauffetterette	39 kg (85 lb)	39 kg (85 lb)
Grillages avant et de porte	81 kg (179 lb)	81 kg (179 lb)
Grillage arrière	34 kg (76 lb)	34 kg (76 lb)
Grillage latéral	43 kg (94 lb)	43 kg (94 lb)
Protège-branches (pavillon ROPS et cabine)	104 kg (229 lb)	104 kg (229 lb)
Contrepoids		
Avant	109 kg (240 lb)	109 kg (240 lb)
Arrière	150 kg (330 lb)	150 kg (330 lb)
Attelage de récupération	23 kg (50 lb)	23 kg (50 lb)
Barre d'attelage rigide allongée	33 kg (72 lb)	33 kg (72 lb)
Treuil	652 kg (1437 lb)	652 kg (1437 lb)
Guide-câble, 4 rouleaux	85 kg (187 lb)	85 kg (187 lb)
Guide-chaînes centraux	41 kg (90 lb)	41 kg (90 lb)
Pare-pierres pleine longueur	98 kg (216 lb)	98 kg (216 lb)
Train de roulement Maximum Life	182 kg (400 lb)	182 kg (400 lb)
Patins de chenilles		
457 mm (18 po)	De base	—
510 mm (20 po)	83 kg (183 lb)	– 344 kg (– 760 lb)
610 mm (24 po)	—	– 172 kg (– 380 lb)
710 mm (28 po)	—	De base

Dimensions de la machine		650K XLT / 650K LGP
A	Hauteur hors tout au toit	2762 mm (9 pi 1,25 po)
B	Profondeur de pénétration avec patin à simple crampon	49 mm (1,9 po)
C	Garde au sol dans la terre	341 mm (13,5 po)
D	Longueur hors tout	4255 mm (168 po) (14 pi 0 po)
E	Hauteur de levage de la lame	818 mm (32,2 po)
F	Profondeur de creusage de la lame	500 mm (19,7 po)
G	Angle de coupe de la lame, réglable	52 à 60 degrés

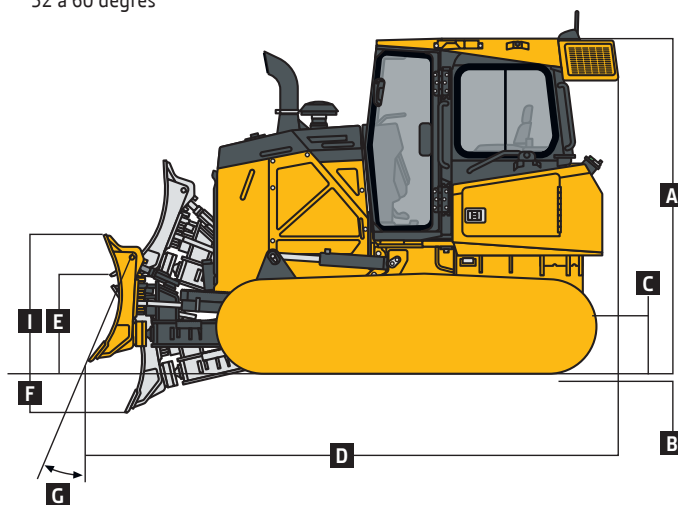

650K XLT / 650K LGP AVEC LAME À RÉGLAGE D'ANGLE (PAT)

Dimensions de la machine (suite)		650K XLT	650K LGP
Type de lame		PAT	PAT
<b>Droite</b>			
H	Largeur de lame	2667 mm (105 po) (8 pi 9 po)	2921 mm (115 po) (9 pi 7 po)
I	Hauteur de la lame	1067 mm (3 pi 6 po)	955 mm (3 pi 2 po)
	Capacité SAE	2,2 m <sup>3</sup> (2,9 vg <sup>3</sup> )	2,0 m <sup>3</sup> (2,6 vg <sup>3</sup> )
	Poids	603 kg (1330 lb)	628 kg (1385 lb)
	Poids de l'assemblage de châssis en C (sans la lame)	399 kg (879 lb)	399 kg (879 lb)
J	Angle de lame	22,2 degrés	22,2 degrés
K	Largeur hors tout avec lame en angle	2469 mm (8 pi 1 po)	2705 mm (8 pi 11 po)
L	Inclinaison de la lame (par cric)	363 mm (14,3 po)	399 mm (15,7 po)
M	Portée de coupe	117 mm (4,6 po)	5 mm (0,2 po)
N	Largeur sur chenilles	2007 mm (6 pi 7 po)	2464 mm (8 pi 1 po)
O	Portée de rejet	345 mm (13,6 po)	236 mm (9,3 po)
<b>Droite (option)</b>			
H	Largeur de lame	2921 mm (115 po) (9 pi 7 po)	3150 mm (124 po) (10 pi 4 po)
I	Hauteur de la lame	955 mm (3 pi 2 po)	894 mm (35 po)
	Capacité SAE	2,0 m <sup>3</sup> (2,6 vg <sup>3</sup> )	1,9 m <sup>3</sup> (2,5 vg <sup>3</sup> )
	Poids	628 kg (1385 lb)	631 kg (1391 lb)
	Poids de l'assemblage de châssis en C (sans la lame)	399 kg (879 lb)	399 kg (879 lb)
J	Angle de lame	22,2 degrés	22,2 degrés
K	Largeur hors tout avec lame en angle	2705 mm (8 pi 11 po)	2916 mm (9 pi 7 po)
L	Inclinaison de la lame (par cric)	399 mm (15,7 po)	429 mm (16,9 po)
M	Portée de coupe	234 mm (9,2 po)	112 mm (4,4 po)
N	Largeur sur chenilles	2007 mm (6 pi 7 po)	2464 mm (8 pi 1 po)
O	Portée de rejet	465 mm (18,3 po)	340 mm (13,4 po)

Dimensions de la machine (suite)		650K XLT	650K LGP
Type de lame		PAT	PAT
<b>Droite (option)</b>			
H Largeur de lame		3150 mm (124 po) (10 pi 4 po)	3251 mm (128 po) (10 pi 8 po)
I Hauteur de la lame		894 mm (35 po)	955 mm (3 pi 2 po)
Capacité SAE		1,9 m <sup>3</sup> (2,5 vg <sup>3</sup> )	2,2 m <sup>3</sup> (2,9 vg <sup>3</sup> )
Poids		631 kg (1391 lb)	694 kg (1530 lb)
Poids de l'assemblage de châssis en C (sans la lame)		399 kg (879 lb)	399 kg (879 lb)
J Angle de lame		22,2 degrés	22,2 degrés
K Largeur hors tout avec lame en angle		2916 mm (9 pi 7 po)	3010 mm (9 pi 11 po)
L Inclinaison de la lame (par cric)		429 mm (16,9 po)	445 mm (17,5 po)
M Portée de coupe		340 mm (13,4 po)	157 mm (6,2 po)
N Largeur sur chenilles		2007 mm (6 pi 7 po)	2464 mm (8 pi 1 po)
O Portée de rejet		569 mm (22,4 po)	569 mm (22,4 po)

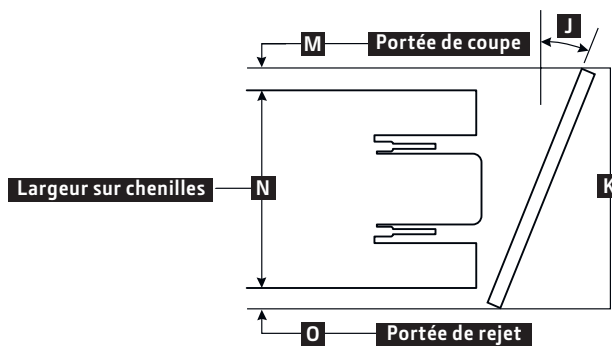
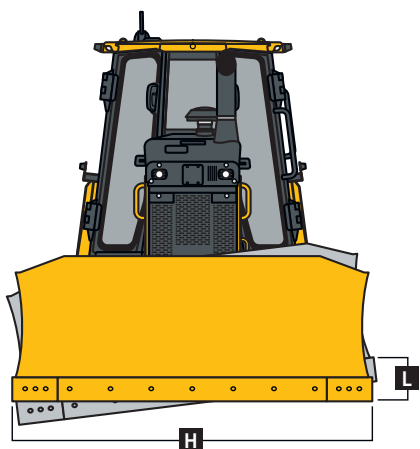

Défonceuse arrière		650K XLT / 650K LGP
Type de lame		PAT
Défonceuse parallélogramme robuste, 5 porte-tiges et 3 dents		
Poids		981 kg (2163 lb)
P Pénétration maximale		508 mm (20 po)
Q Dégagement maximal sous la pointe		508 mm (20 po)
R Longueur hors tout, abaissée		1450 mm (57 po) (4 pi 9 po)
R <sup>l</sup> Longueur hors tout, relevée		1015 mm (40 po) (3 pi 4 po)
S Largeur totale de poutre		1830 mm (6 pi 0 po)
T Angle de pente (relevée)		40 degrés
U Largeur de défonçage		1670 mm (5 pi 6 po)
V Distance entre les tiges		806 mm (32 po)

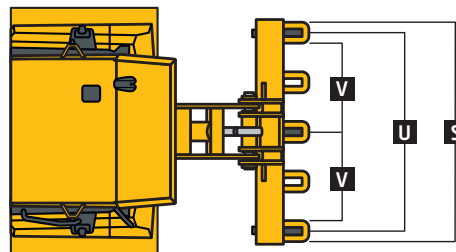
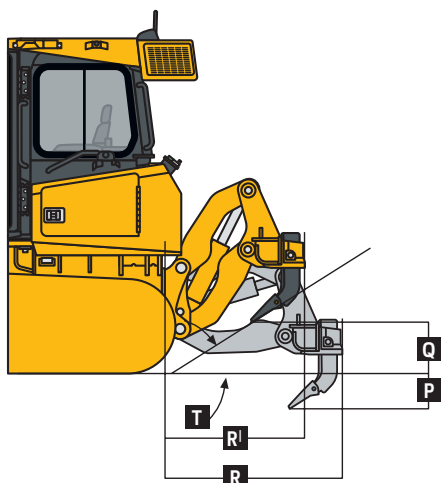

# Équipement additionnel

Légende : ● Équipement standard ▲ Équipement spécial ou optionnel

\*Voyez le concessionnaire John Deere pour de plus amples renseignements.

450K	550K	650K	Moteur
●	●	●	Conforme aux normes antipollution de Niveau 4 final E A/Phase IV UE
●	●	●	Commande électronique avec protection automatique du moteur
●	●	●	Épurateur d'air à deux éléments avec évacuateur tangential
●	●	●	Filtre d'échappement, sous le capot, avec tuyau vertical
●	●	●	Système de démarrage du moteur à bougie de préchauffage
●	●	●	Arrêt automatique du moteur programmable
●	●	●	Minuterie automatique de refroidissement du turbocompresseur
●	●	●	Chemises de cylindre humides
●	●	●	Filtres à carburant à montage à distance avec amorçage électronique automatique
▲	▲	▲	Chauffe-liquide de refroidissement, 110 volts
▲	▲	▲	Chauffe-liquide de refroidissement alimenté au carburant
▲	▲	▲	Tuyau d'échappement chromé
▲	▲	▲	Prénettoyeur d'air du moteur à évacuateur rotatif
▲	▲	▲	Robinets d'échantillonnage des liquides
▲	▲	▲	Ports de service rapide
▲	▲	▲	Filtre à carburant pour service sévère de 400 mL (13,5 oz) et séparateur d'eau avec élément chauffant
<b>Refroidissement</b>			
●	●		Ventilateur de refroidissement soufflant à ent aînement direct
		●	Ventilateur de refroidissement aspirant à inversion en option
		▲	Ventilateur automatique à inversion programmable
●	●	●	Protège-ventilateur fermé (conforme à SAE J1308 et ISO3457)
●	▲	▲	Blindages latéraux du moteur perforés
●	●	●	Robuste grille perforée
●	●	●	Radiateur robuste résistant aux débris et groupe de refroidissement pour température ambiante élevée
▲	▲	▲	Grille perforée pour service extrême avec protège-phares
<b>Groupe motopropulseur</b>			
●	●	●	Prises de diagnostic à distance
●	●	●	Système automatique de réchauffage de la transmission par temps froid
●	●	●	Réduction automatique de la transmission en cas de dépassement des températures du système
▲	●	●	Vidange de service écologique
●	●	●	Filtre de liquide de transmission vertical à visser, intervalle de 2000 heures
<b>Système hydraulique</b>			
●	●	●	Système hydraulique à 3 fonctions
●	●	●	Filtre de liquide hydraulique vertical à visser, intervalle de 2000 heures

450K	550K	650K	Système hydraulique (suite)
▲	▲	▲	Système hydraulique à 4 fonctions avec tuyauterie arrière
▲	▲	▲	Pompe hydraulique à sens unique pour le treuil
▲	▲	▲	Capacité hydraulique (EH) pour contrôle de nivellement intégré
▲	▲	▲	Système de contrôle de nivellement intégré (IGC)
▲	▲	▲	Topcon IGC
<b>Châssis principal, panneaux d'accès</b>			
●	●	●	Boucle de remorquage avant, boulonnée
●	●	●	Boucliers inférieurs renforcés pour le moteur et le châssis médian
●	●	●	Protection intégrale de la transmission
●	●	●	Protection antivandalisme : porte d'accès au moteur / portes de réservoirs latéraux / réservoir de carburant / tableau de bord / réservoir de liquide de transmission / réservoir de liquide hydraulique
<b>Instruments</b>			
▲	▲	▲	Contrepoids avant de 109 kg (240 lb)
▲	▲	▲	Contrepoids arrière de 150 kg (330 lb)
▲	▲	▲	Attelage de récupération avec goupille
▲	▲	▲	Barre d'attelage rigide allongée avec goupille pour instruments trainés
▲	▲	▲	Barre d'attelage allongée pour treuil (avec ou sans guide-câble)
▲	▲	▲	Défonceuse parallélogramme avec 5 porte-tiges et 3 dents
▲	▲	▲	Treuil John Deere, entrée mécanique / sortie libre DU sortie mécanique
▲	▲	▲	Guide-câble à 4 rouleaux pour le treuil
▲	▲	▲	Lame dessouschoue
▲	▲	▲	Boîte à outils montée à l'arrière
▲	▲	▲	Ensemble d'interface à capacité Trimble
▲	▲	▲	Ensemble d'interface à capacité Topcon
▲	▲	▲	Ensemble d'interface à capacité Leica
<b>Train de roulement</b>			
●	●	●	Tôles de châssis de chenilles pleine longueur à surface lisse
●	●	●	Guide-chaînes avant et arrière
●	●	●	Système de train de roulement Maximum Life
▲	▲	▲	Train de roulement Extended Life (bagues SC-2™)
▲	▲	▲	Train de roulement scellé et lubrifié pour service dur
▲	▲	▲	Pare-pierres pleine longueur
STD	LGP	<b>Patins pour 450K</b>	
●		457 mm (18 po) service moyen	
	●	610 mm (24 po) service moyen	
STD	LGP	<b>Patins pour 550K</b>	
●	▲	457 mm (18 po) service moyen	
	●	610 mm (24 po) service moyen	

XLT	LGP	Patins pour 650K
●	▲	457 mm (18 po) service moyen
▲	▲	510 mm (20 po) service moyen avec coins rognés
	▲	610 mm (24 po) service moyen
	●	710 mm (28 po) service moyen avec coins rognés
<b>Pavillon Cabine Poste de conduite / Système électrique</b>		
●	●	Ceinture de sécurité de 76 mm (3 po) avec enrouleur (conforme à SAE J386)
●	●	Accessoires : Rétroviseur intérieur convexe / coussins pour les cuisses (2) / Porte-gobelets (2)
●	●	Prise d'alimentation (la cabine inclut deux prises)
●	●	Compartment de rangement verrouillable au tableau de bord
	●	Climatiseur de 24 000 Btu
	●	Vitre teintée
	●	Plafonnier
	●	Chaufferette (au plafond)
	●	Essuie-glaces (intermittent et 2 vitesses) et lave-glace – vitres avant et latérales, et portes de gauche et de droite
	▲	Essuie-glaces et lave-glace arrière
●	●	Siège en vinyle à suspension pneumatique
	●	Siège en tissu à suspension pneumatique
	▲	Siège luxueux chauffé et à renforts en cuir à suspension pneumatique
▲	●	Chaufferette sous le siège
	●	Radio AM/FM/météo avec horloge et branchement avant pour lecteur MP3
	▲	Satellite Radio™, port USB et micro Bluetooth®
	●	Fente de rangement à la section radio
●	●	Alternateur scellé, 100 ampères
●	●	Disjoncteur électrique principal verrouillable
●	●	Moniteur ACL multilingue/multifonctionnel : Affichage analogique niveau de carburant, température du liquide de refroidissement, pression d'huile du moteur / Affichage numérique (régim moteur, pression de charge, heures, niveau de suie DPf, gamme de vitesse/direction de la transmission)
●	●	Diagnostics intégrés : Détails des codes diagnostiques / Valeurs des capteurs / Calibrations / Testeur de circuit individuel
●	●	Démarrage sans clé avec multiples modes de sécurité
●	●	Deux batteries de 24 volts
●	●	Phares sur grille (2), arrière (2)
▲	▲	Phares de travail (2), sur le toit
	▲	Rétroviseur d'instrument à montage externe
●	●	Système de communication sans fil JDLINK™ Ultimate (disponible dans certains pays ; consultez votre concessionnaire)



La puissance nette du moteur est valable pour une machine dotée de l'équipement standard, incluant l'épurateur d'air, le système d'échappement, l'alternateur et le ventilateur de refroidissement, dans des conditions normales d'utilisation, selon ISO9249. Les caractéristiques et la conception de la machine peuvent être modifiées sans préavis. Les caractéristiques sont conformes, s'il y a lieu, aux normes de la SAE. Sauf indication contraire, ces caractéristiques s'appliquent à des machines avec équipement standard, structures de protection anti-retournement (ROPS), réservoir de carburant plein et ayant à bord un opérateur de 79 kg (175 lb).

JohnDeere.com